

PEGAR AQUÍ LA ETIQUETA IDENTIFICATIVA

(NO PASE LA MANO POR ENCIMA DEL CÓDIGO)

PRUEBAS SELECTIVAS DE PERSONAL LABORAL
TURNO DE ASCENSO
ORDEN Nº ORDEN de 20 de mayo de 2019
(D.O.E. Nº 98 DE 23 de mayo de 2019).

SEGUNDO EJERCICIO APLAZAMIENTO

Categoría / Especialidad:
ORDENANZA

Este ejercicio consta de 5 supuestos prácticos.

Supuesto nº 1 – Hasta 4,00 puntos.

Supuesto nº 2 – Hasta 3,00 puntos.

Supuesto nº 3 – Hasta 1,50 puntos.

Supuesto nº 4 – Hasta 0,50 puntos.

Supuesto nº 5 – Hasta 1,00 puntos.

La duración del ejercicio es de 60 minutos

Debe contestar, única y exclusivamente, en este documento y sin extenderse más allá de las líneas o cuadros al efecto.

Mérida a 22 de julio de 2021.

SUPUESTO Nº 1- APARTADO 1.

En la siguiente relación deberá indicar el nombre COMPLETO de la localidad donde se ubica y la Consejería o Presidencia de la Junta de Extremadura a la que se encuentran adscritos los siguientes organismos/centros. (RELLENAR CON LETRA MAYÚSCULA).

Valoración máxima 2,00 puntos: Cada apartado correcto 0,10 puntos.

CENTRO INTERNACIONAL DE INNOVACIÓN DEPORTIVA EN EL MEDIO NATURAL	
LOCALIDAD	GUIJO DE GRANADILLA
ADSCRIPCIÓN	CONSEJERÍA DE CULTURA E IGUALDAD
INSTITUTO TECNOLÓGICO AGROALIMENTARIO DE EXTREMADURA (INTAEX)	
LOCALIDAD	BADAJOS
ADSCRIPCIÓN	CONSEJERÍA DE ECONOMÍA E INFRAESTRUCTURAS
RESIDENCIA DE MAYORES "FUENTE ATENOR"	
LOCALIDAD	AZUAGA
ADSCRIPCIÓN	CONSEJERÍA DE SANIDAD Y POLÍTICAS SOCIALES
ESCUELA INFANTIL NTRA. SRA. DE BELÉN	
LOCALIDAD	ZAFRA
ADSCRIPCIÓN	CONSEJERÍA DE EDUCACIÓN Y EMPLEO
INSTITUTO TECNOLÓGICO DE LAS ROCAS ORNAMENTALES Y MATERIALES DE CONSTRUCCIÓN (INTROMAC).	
LOCALIDAD	CÁCERES
ADSCRIPCIÓN	CONSEJERÍA DE ECONOMÍA E INFRAESTRUCTURAS
RESIDENCIA UNIVERSITARIA "MARIO ROSO DE LUNA"	
LOCALIDAD	CÁCERES
ADSCRIPCIÓN	CONSEJERÍA DE EDUCACIÓN Y EMPLEO
BIBLIOTECA DE EXTREMADURA	
LOCALIDAD	BADAJOS
ADSCRIPCIÓN	CONSEJERÍA DE CULTURA E IGUALDAD
C.A.M. ANA BOLAÑOS	
LOCALIDAD	OLIVENZA
ADSCRIPCIÓN	CONSEJERÍA DE SANIDAD Y POLÍTICAS SOCIALES
ESCUELA HOGAR MARCOS BEAS	
LOCALIDAD	HOYOS
ADSCRIPCIÓN	CONSEJERÍA DE EDUCACIÓN Y EMPLEO
C.R.A. VÍA DE LA PLATA	
LOCALIDAD	BAÑOS DE MONTEMAYOR
ADSCRIPCIÓN	CONSEJERÍA DE EDUCACIÓN Y EMPLEO

SUPUESTO Nº 1- APARTADO 2.

De los/las siguientes Servicios/Unidades que se relacionan a continuación deberá indicar el nombre COMPLETO de la Dirección General o Secretaria General a la que se encuentra adscrito/a.

Valoración máxima 2,00 puntos: Cada apartado correcto 0,20 puntos.

SERVICIO DE CALIDAD AGROPECUARIA Y ALIMENTARIA
DIRECCIÓN GENERAL DE AGRICULTURA Y GANADERÍA
SERVICIO DE PRESTACIONES SOCIALES
DIRECCIÓN GENERAL DE POLÍTICAS SOCIALES E INFANCIA Y FAMILIA
SERVICIO DE RADIODIFUSIÓN Y TELEVISIÓN.
SECRETARÍA GENERAL DE ADMINISTRACIÓN PÚBLICA
SERVICIO DE GESTIÓN DE PLANES Y PROGRAMAS
DIRECCIÓN GENERAL DE INFRAESTRUCTURAS
SERVICIO DE PROMOCIÓN CULTURAL
SECRETARÍA GENERAL DE CULTURA
SERVICIO DE ADJUDICACIÓN
SECRETARÍA GENERAL DE ARQUITECTURA, VIVIENDA Y POLÍTICAS DE CONSUMO
SERVICIO DE INNOVACIÓN Y FORMACIÓN DEL PROFESORADO
SECRETARÍA GENERAL DE EDUCACIÓN
SERVICIO DE RECURSOS CINEGÉTICOS Y PISCÍCOLAS
DIRECCIÓN GENERAL DE MEDIO AMBIENTE
UNIDAD DE PROTECCIÓN DEL PATRIMONIO CULTURAL.
DIRECCIÓN GENERAL DE BIBLIOTECAS, MUSEOS Y PATRIMONIO CULTURAL
SERVICIO DE INFRAESTRUCTURAS RURALES.
SECRETARÍA DE DESARROLLO RURAL Y TERRITORIO

SUPUESTO Nº 2 – APARTADO 1.

Los envíos de CORREOS permiten, en función de las características del mismo, contratar servicios adicionales o valores añadidos, para ello deberá indicar en cada uno de los productos **SI** o **NO** en función de que dicho producto pueda llevar asociado el referido servicio adicional. (RELLENAR CON LETRA MAYÚSCULA).

Valoración máxima 1,00 punto: Cada **casilla** completada correctamente, puntuará 0,04 puntos.

SERVICIO ADICIONAL- VALOR AÑADIDO	PRODUCTO CORREOS				
	TELEGRAMA	PAQ TODAY	BUROFAX	CARTA CERTIFICADA NACIONAL	PAQ ESTÁNDAR
ACUSE / AVISO DE RECIBO	SI	NO	SI	SI	NO
COPIA CERTIFICADA	SI	NO	SI	NO	NO
PRUEBA DE ENTREGA ELECTRÓNICA	SI	SI	SI	SI	NO
REEMBOLSO	NO	SI	NO	SI	SI
ENTREGA EXCLUSIVA AL DESTINATARIO	NO	SI	NO	NO	SI

SUPUESTO Nº 2 – APARTADO 2.

En el Servicio en el que trabajamos necesitan hacer uso de diferentes productos de CORREOS, para determinar la modalidad y producto de envío que usarán nos piden les detallemos de forma **COMPLETA** las dimensiones y/o peso de los siguientes productos, según la tabla adjunta. (RELLENAR CON LETRA MAYÚSCULA).

Valoración máxima 2 puntos: Cada apartado **COMPLETO** correcto puntuará 0,25 puntos.

PRODUCTO CORREOS.	MÉDIDAS MÁXIMAS CAJA (sin incluir máximo extra)	MÉDIDAS MÁXIMAS ROLLO O TUBO (sin incluir máximo extra)
PAQ ESTÁNDAR	LARGO+ALTO+ANCHO =210 CM, SIN QUE NINGUNA SUPERE LOS 120 CM.	LARGO= 120 CM Y DIÁMETRO = 30 CM.
CARTA CERTIFICADA NACIONAL	MÉDIDAS MÍNIMAS SOBRE O CAJA	MÉDIDAS MÁXIMAS ROLLO O TUBO
	14X9 CM	LARGO + DOS VECES EL DIÁMETRO = 104 CM SIN QUE NINGUNA SUPERE LOS 90 CM.
PAQ. TODAY	PESO VOLUMÉTRICO MÁXIMO	MÉDIDAS. DIMENSIONES MÁXIMAS
	8 KG	39 x 39 x 29 CM.
CARTA URGENTE NACIONAL	MÉDIDAS MÍNIMAS ROLLO O TUBO	MÉDIDAS MÁXIMAS
	LARGO + DOS VECES EL DIÁMETRO = 17 CM, SIN QUE NINGUNA SEA INFERIOR A 10 CM.	23,5 X 12 CM.

SUPUESTO Nº 3.

Asigne a cada una de las partes señaladas en la fotocopiadora el número correspondiente a su nombre, de entre todos los que aparecen en la relación.

Valoración máxima 1,50 puntos: Cada apartado correcto 0,15 puntos.

Esquema de las partes físicas de una fotocopiadora

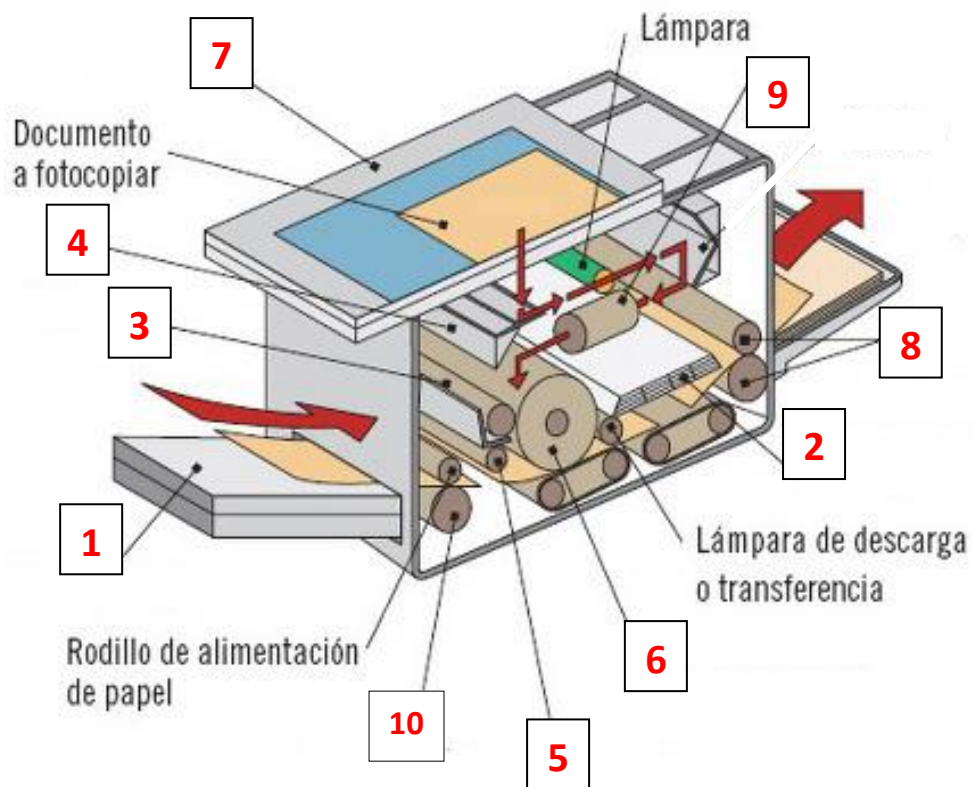

1	BANDEJA DE PAPEL	6	TAMBOR ELECTROSTATICO
2	CALENTADOR	7	TAPA MOVIL
3	DISTRIBUIDOR DE TONER	8	RODILLO DE SALIDA
4	ESPEJO	9	LENTE
5	LAMPARA DE CARGA	10	CARGADOR DE TRANSFERENCIA

SUPUESTO Nº4.

Relaciona las partes de la cisterna de WC que se indican con su ubicación en el esquema siguiente, indicando el número correspondiente a su definición en el lugar adecuado.

Valoración máxima 0,50 puntos: Cada apartado correcto 0,10 puntos.

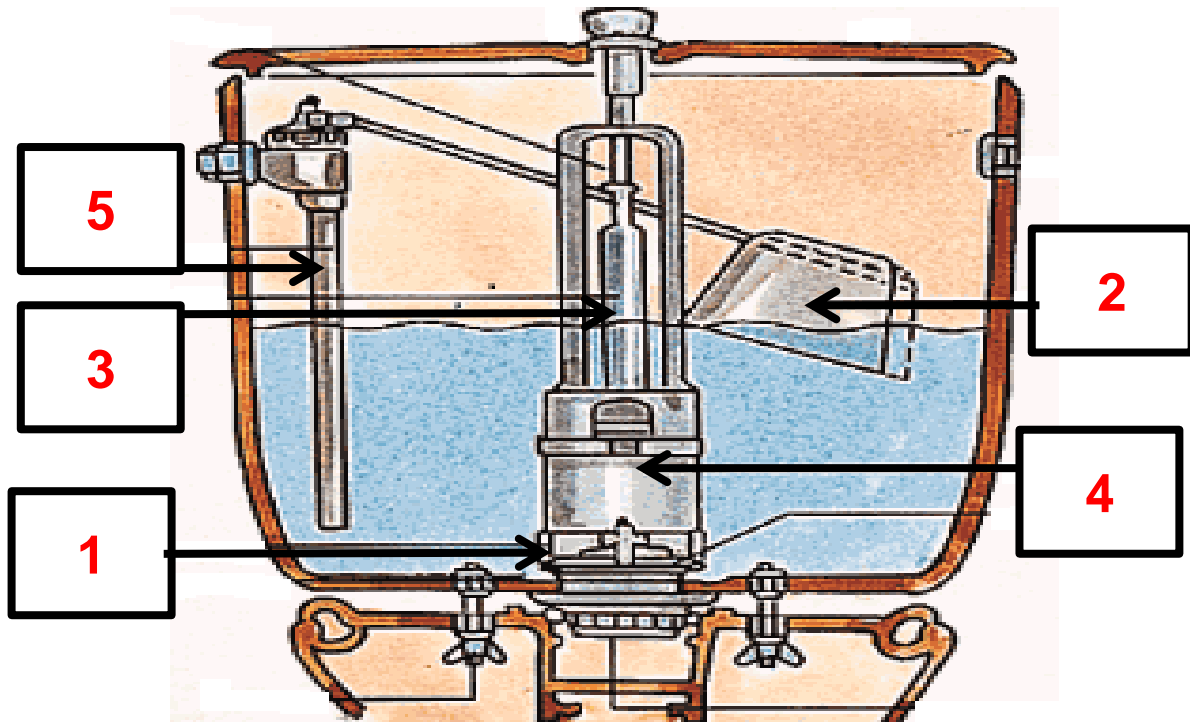

1	Asiento de la válvula
2	Boya
3	Rebosadero
4	Mecanismo de descarga
5	Mecanismo de alimentación

SUPUESTO Nº5 – APARTADO 1.

Las siguientes imágenes corresponden a operaciones de manipulación de cargas manuales, indique en cuales de ellas se emplea una técnica de levantamiento ADECUADA a este tipo de esfuerzo y en las que realiza una técnica de levantamiento INADECUADA. (Deberá indicar en cada apartado si la posición es **ADECUADA O INADECUADA**).

Valoración máxima 0,50 puntos: Cada clasificación realizada correctamente 0,0625 puntos.



INADECUADA



ADECUADA



INADECUADA



ADECUADA

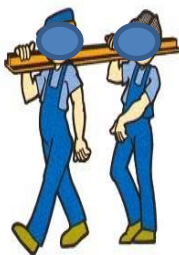

ADECUADA



INADECUADA



ADECUADA



INADECUADA

SUPUESTO N°5 – APARTADO 2.

Clasifique los siguientes tipos de combustible en función del tipo de fuego que provocan.

Valoración máxima 0,50 puntos: Cada combustible asociado correctamente 0,10 puntos

Aceite para cocinar	Propano	Alcohol	Sodio	Parafinas
---------------------	---------	---------	-------	-----------

CLASE A	
CLASE B	ALCOHOL – PARAFINAS
CLASE C	PROPANO
CLASE D	SODIO
CLASE F	ACEITE PARA COCINAR